



- ▶ Erzeugt ein 30mm breites Lichtband mit gleichmäßiger Intensitätsverteilung
- ▶ Zusammen mit einem STM MICROmote® Verstärker einsetzbar als Bahnkantensensor oder zum Erfassen schneller Objekte (siehe umseitige Anwendungshinweise)
- ▶ Sehr kompakte Bauweise
- ▶ Große Gabelweite
- ▶ Sehr gute Linearität über die gesamte Gabelweite
- ▶ Kostengünstige Alternative zu Lasersystemen



GABELSENSOR mit Lichtband zur Bahnkantensteuerung

▶ TECHNISCHE DATEN

Typ	GLS80BS
Gabelweite (mm)	80mm
Kantenauflösung	0,15mm
Reproduzierbarkeit	0,05mm
Kleinste Objekt	0,5mm
Messbereichsbreite	30mm
Linearität	Bereich 0mm - 30mm: 6% Bereich 3mm - 27mm: 4% Bereich 6mm - 24mm: 1,5%
Lichtart	Rot, 645nm
Gehäusematerial	Aluminium, schwarz eloxiert
Temperaturbereich	-10°C.. +55°C
Schutzart	IP65
Anschlußkabel	1m PUR-Kabel mit M8 Steckverbinder

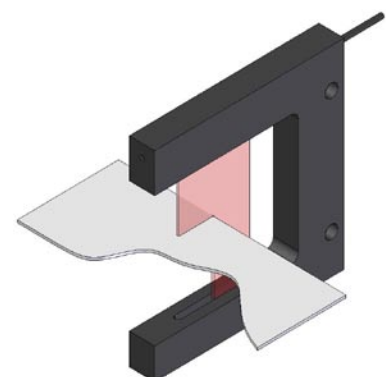



**GLS80BS**

► **ABMESSUNGEN** Maße in mm. Technische Änderungen vorbehalten.

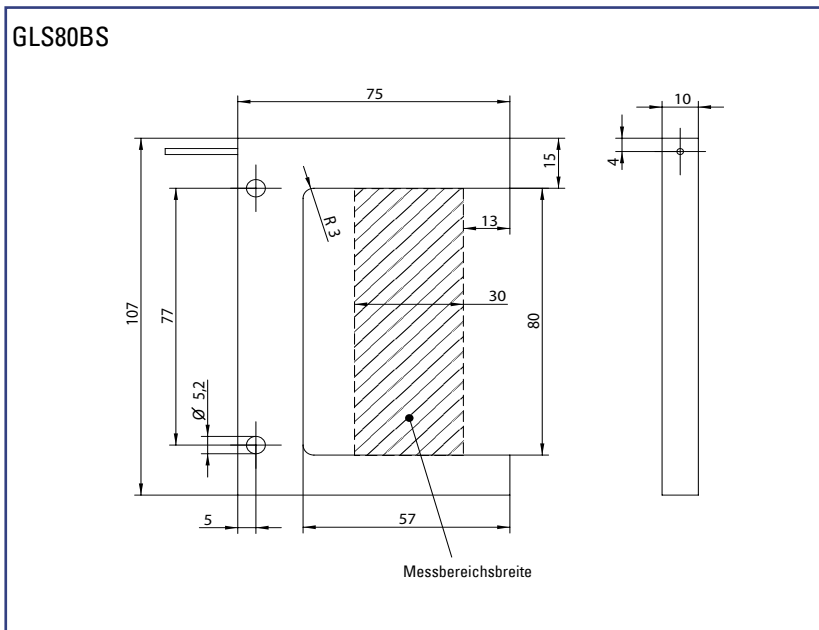

► **ANWENDUNGSHINWEIS**

Kombiniert mit einem STM-Analogverstärker liefert der Sensor ein lineares Ausgangssignal analog zur Abdeckung des Messbereichs. (z.B.: V10-C oder V10-D mit Spannungs- oder Stromausgang). Der Sensor ist damit ideal geeignet für hochauflösende Bahnkantensteuerungen.

In Verbindung mit einem dynamischen Verstärker (z.B. V10-H) ist die zuverlässige Erfassung schneller Vorgänge (Beispiel: Zählen und Identifizieren von Objekten; Erfassung von Knoten in Fäden) im gesamten Messbereich möglich.

► **SIGNALVERLAUF**

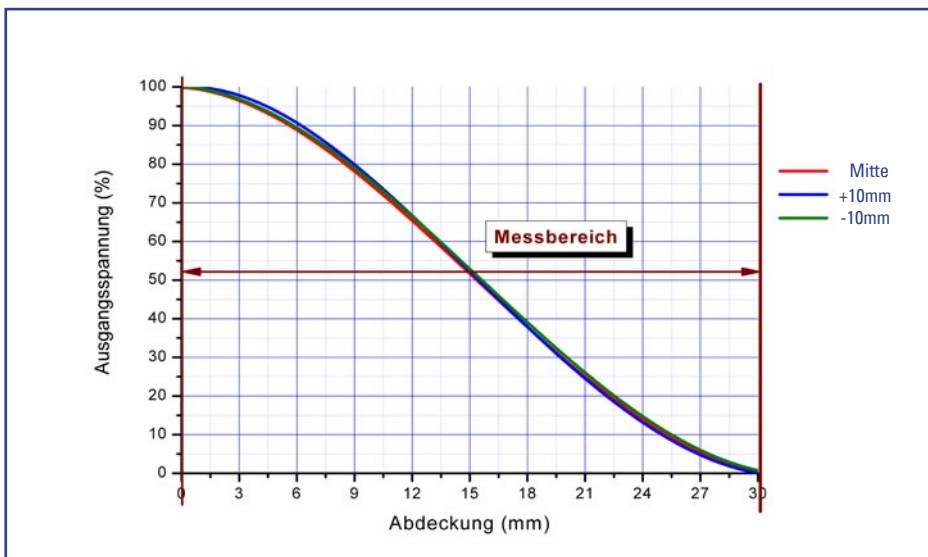

Der dargestellte Signalverlauf ergibt sich zusammen mit einem STM-Analog-Verstärker (z.B. V10-C, V10-D mit 0 - 10V oder 4 - 20mA). Näheres finden Sie in den Verstärker-Datenblättern.

**BESTELLBEZEICHNUNG**

**GLS80BS-P-0:1m** = Lichtband-Gabelsensor Gabelweite 80mm - Messbereichsbreite 30mm - PUR-Kabel - M8, 3polig : 1m Kabellänge  
 Andere Kabellängen auf Anfrage! Bitte bestellen Sie den gewählten Verstärker separat!